

Vac-Star Vakuummaskin

S-215 SX, GX, PX



Bild S-215 PX

Standardmodell (SX): Helt rostfritt utförande, sensorkontrollsystem, dubbelsvets, manuell avbrytning av vakuumprocessen, exakt visning i displayen av mängd vakuum, illäggsskivor, samt hållare för flytande produkter, felindikering för service samt oljebyte. Kvalitetspump från BUSCH, långsam beluftning (skonar produkten).

GX-modellen, lika ovanstående, men med "styrning" och anslutning för livsmedelsgas.

PX-modellen: Lika ovanstående men med följande tilläggfunktioner:

17 olika förprogrammerade program för vakuumering (kortnummer), livsmedelsgasanslutning, greenvac-uttag med slang, display som i klartext visar pågående program.

Tekniska data

Modell **Vac-Star S215**

Pumpkapacitet	10/16 m ³
Ytermått	BreddxDjupxHöjd: 440x480x430mm
Kammarstorlek	380x360x170mm
Svetslängd	355mm
Vikt	50 kg
Certifikat	CE-försäkran
EI	230V, 0,6 kW

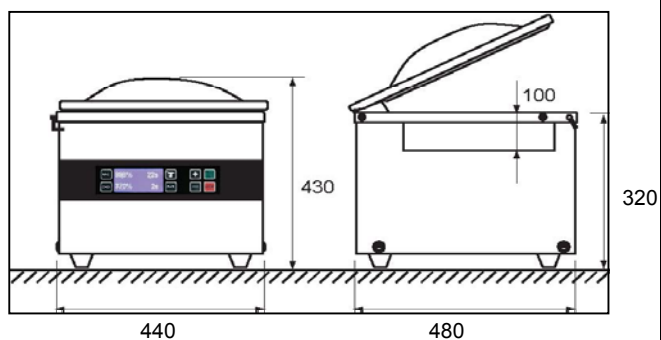
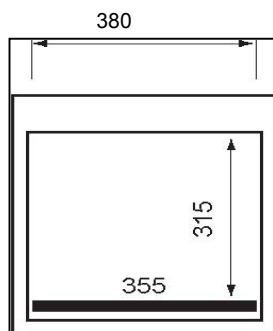

Med reservation för ev. ändringar

FRINOX AB

Sandsborgsvägen 50
122 33 Enskede

Telefon
08-93 04 90

Telefax
08-94 67 11

Postgiro
51 67 48-1

Bankgiro
5722-4214

Reg.nr.
556391-8886

www.frinox.se